



HYDROHEXA-UFH

GENEL TANIM

HydroHexa **yerden ısıtma** ısı istasyonlarında kontrol hem hidrolik hem de termostatik olarak yapılır. Sistem soğuk eşanjör mantığı ile çalıştığı için, eşanjör içerisinde kireçlenme olasılığı ortadan kaybolur. HydroHexa ısı istasyonları kullanım sıcak suyu önceliğine sahiptir. HydroHexa'nın düşük dönüş suyu özelliği sayesinde yoğuşmalı kazanlarla verimli bir şekilde çalışabilir. HydroHexa içerisinde bulunan eşanjörler ve borular, AISI 316 kalite paslanmaz çelikten imal edilmiştir, bu sayede alüminyum radyatörlerle bile kullanımına olanak sağlamıştır. HydroHexa, kazan dönüş hattında bulunan fark basınç vanası ve ısıtma dönüş hattında bulunan zon vanası sayesinde daire içerisinde eksiksiz balanslama yapılabilir. HydroHexa, yerden ısıtma hattı sıcaklığını stabil tutmak için, bir karışım devresi içerir. Isı istasyonu içerisinde bulunan zon vanası sayesinde, daire içinde giden debi miktarı ayarlanabilir. Zon vanası üzerine aktüatör kolay bir şekilde adapte edilebilir. Bu sayede oda termostatının kapalı olduğu durumlarda, aktüatör yerden ısıtma devresini kapatarak, enerji sarfiyatının önüne geçer.

ÜRÜN BİLEŞENLERİ

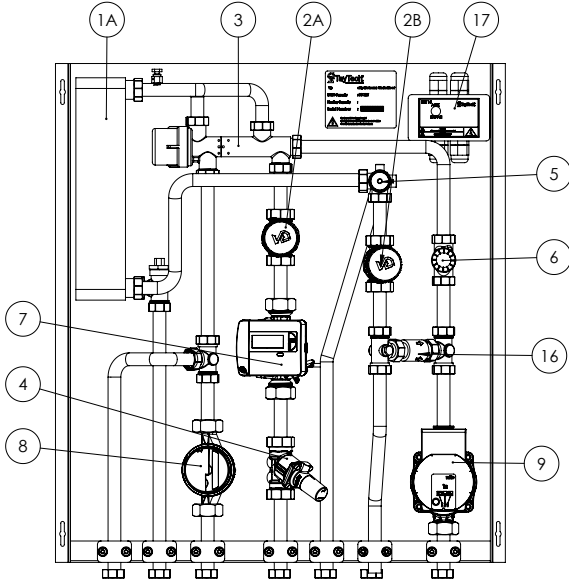

1. Kullanım Sıcak Suyu Eşanjörü
- 2A. Sıcak Su Kontrolü Sağlayan Termostatik Kontrol Vanası
- 2B. Isıtma Hattının Kontrolünü Sağlayan Termostatik Kontrol Vanası
3. Oransal Hidrolik Kontrolör
4. Fark Basınç Vanası
5. Dağıtıcı + Pislik Tutucu
6. Zon Vanası
7. Kalorimetre
8. Su Sayacı
9. Isıtma Hattı için Sirkülasyon Pompası
16. Çek Valf
17. Kontrol Kutusu

AKIŞ DİYAGRAMI

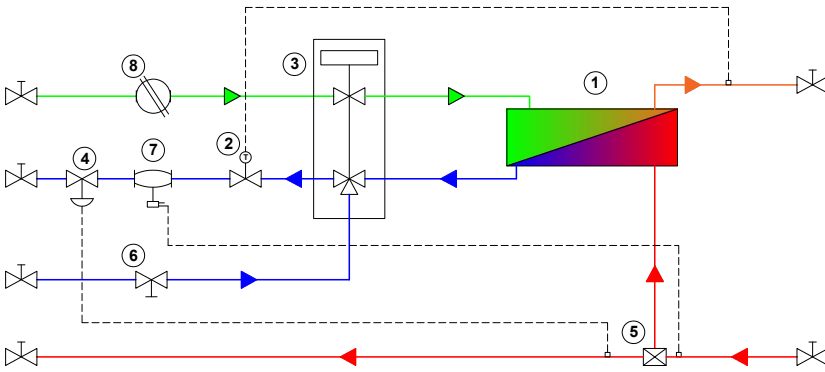

1. Kullanım Sıcak Suyu Eşanjörü
- 2A. Sıcak Su Kontrolü Sağlayan Termostatik Kontrol Vanası
- 2B. Isıtma Hattının Kontrolünü Sağlayan Termostatik Kontrol Vanası
3. Oransal Hidrolik Kontrolör
4. Fark Basınç Vanası
5. Dağıtıcı + Pislik Tutucu
6. Zon Vanası
7. Kalorimetre
8. Soğuk Su Sayacı
9. Isıtma Hattı için Sirkülasyon Pompası
16. Çek Valf
17. Kontrol Kutusu

KAPASİTE TABLOSU / TEKNİK VERİLER

TİP	Kullanım Sıcak Suyu			Giriş Suyu Sıcaklıkları		Kazan Besleme Debileri	
	Isı Transfer Kapasitesi (kW)	Akış (lt/dak)	Sıcaklık (°C)	65°C Primer Giriş	80°C Primer Giriş	65°C Primer Giriş	80°C Primer Giriş
				Gidiş / Dönüş (°C)	Gidiş / Dönüş (°C)	lt/dak	lt/dak
HydroHexa UFH	33	13,5	45	65/21,7	80/17,72	11,2	7,8
		12	50	65/25,45	80/19,86	12,4	8,2
	50	20,6	45	65/22,8	80/18,64	17,5	12,1
		18	50	65/26,56	80/20,79	19,2	12,5
	65	26,6	45	65/22,11	80/18,05	22,2	15,5
		23,3	50	65/25,79	80/20,13	19	13,4
	80	33	45	65/21,47	80/17,52	27,1	19,1
		28,7	50	65/24,99	80/19,46	29,3	19,5